



# Bomba de Transferencia CO 120



★ **DISTRIBUTION**  
CRYOSTAR

## Indice Técnico

### ★ Referencia

CO (modelo)	120 (impulsor Ø en mm)
Aplicaciones	Llenado de tanques de poca capacidad (mini bulk delivery)
	Descarga de tanques móviles
Líquidos bombeados	LOX, LIN, LAr, LCO <sub>2</sub> , LN <sub>2</sub> O, LNG
Parte motriz	Acople directo (velocidad variable)
Presión de diseño	Hasta 36bar (525 PSI)

### ★ Procedimiento de pruebas

Cada bomba fabricada por CRYOSTAR es probada mecánica y criogénicamente antes de su envío, en nuestras instalaciones especiales, para asegurarnos de que su desempeño corresponda a las especificaciones dadas por el cliente.

La precisión de los dispositivos de medición suministra los resultados esenciales: cabeza diferencial, flujo, consumo de gas de sello, eficiencia de la bomba, NPSH, niveles de ruido y de vibración ; todos documentados y enviados al cliente.

### ★ Normas de calidad

Diseño en concordancia con las normas IGC 11/82 norm



### ★ Desempeño

Presión( cabeza en m)

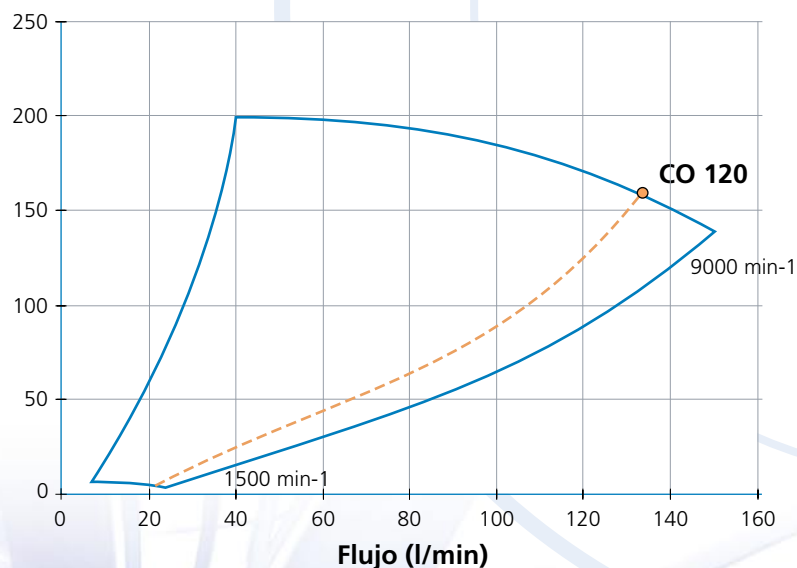



## ★ Características

- 1 El sello mecánico CRYOSTAR es de "composite" (cuya duración es 4 veces la de un sello de carbón)
  - para aplicaciones de LCO2 : existe un sello mecánico especial de CRYOSTAR para alta presión
  - para aplicaciones de larga vida :el sello seco de gas de CRYOSTAR , llamado sello de gas
- 2 Apertura frontal de la carcasa : para un mantenimiento más fácil
- 3 Diseñada para ofrecer una operación confiable y segura en toda circunstancia, en particular para aplicaciones de oxígeno
- 4 Dimensiones reducidas en relación con el peso
- 5 La velocidad de la bomba puede ser ajustada mediante el motor de velocidad variable (accionado por un VFD, variador de frecuencia)
- 6 Inductor helicoidal que permite reducir el NPSH requerido

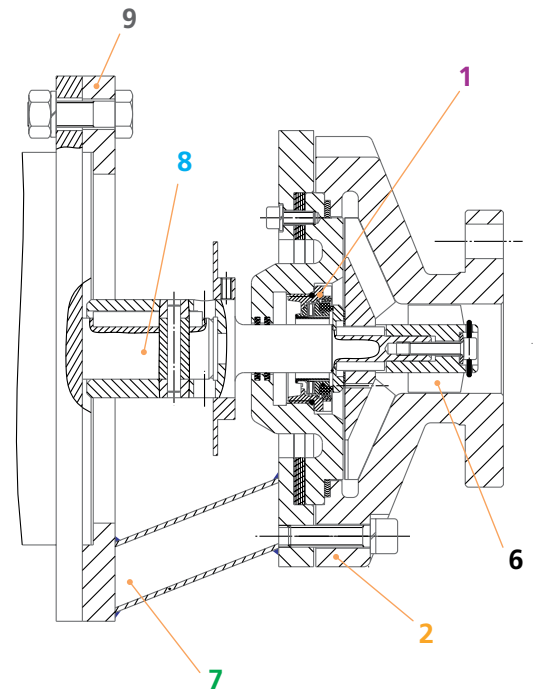
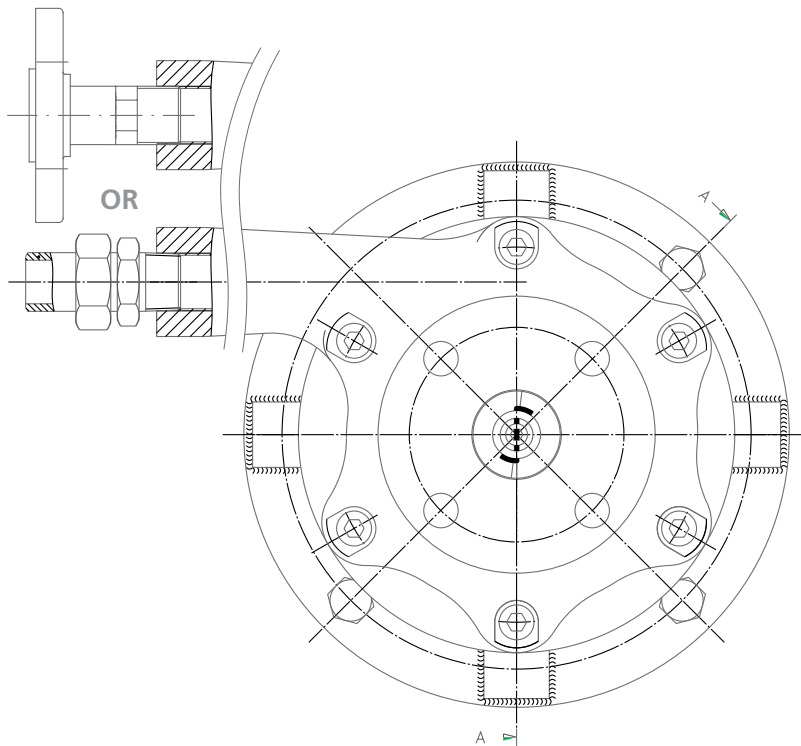

### Barrera "Permacold" consistente de:

- 7 Voluta separada del motor eléctrico mediante una pieza intermedia que posee 4 brazos huecos, lo cual permite que haya solo 4 pequeños puntos de contacto con baja conductividad térmica.
- 8 Eje hueco capaz de reducir la conductividad térmica al mínimo.
- 9 Placa de material aislante que asegura baja transferencia térmica

Para mayores detalles por favor contacte a su representante local de Cryostar



CRYOSTAR Automation	tel : +33 (0) 5 65 80 20 20	info@cryostar.com
CRYOSTAR Brazil	tel : +55 11 3709 5697	brazil@cryostar.com
CRYOSTAR China	tel : +86 571 8536 8331	china@cryostar.com
CRYOSTAR France	tel : +33 (0) 3 89 70 27 27	info@cryostar.com
CRYOSTAR Singapore	tel : +65 6276 7441	singapore@cryostar.com
CRYOSTAR UK	tel : +44 1709 702 777	uk@cryostar.com
CRYOSTAR USA East	tel : 1-800-483-1052	usa@cryostar.com
CRYOSTAR USA West	tel : +1 (562) 903-1290	usa@cryostar.com
CRYOSTAR USA - Houston Office	tel : +1 (713) 661-6000	usa.houston@cryostar.com



[www.cryostar.com](http://www.cryostar.com)